

VISTA FRONTAL
ESCALA 1:1

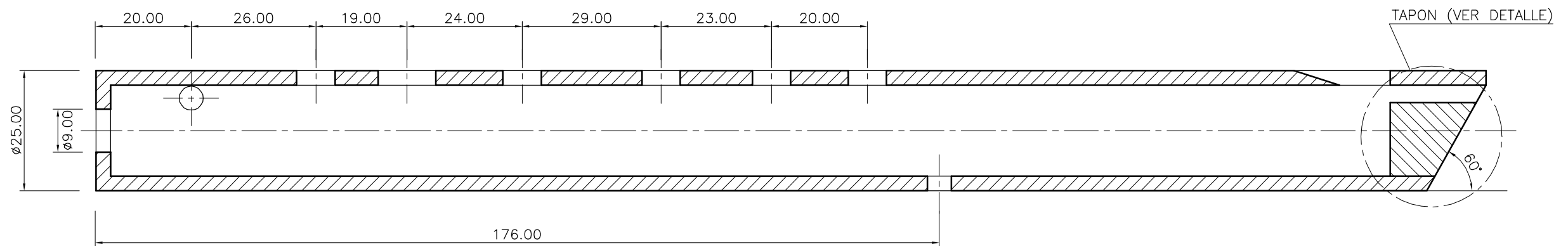

SECCION LONGITUDINAL
ESCALA 1:1

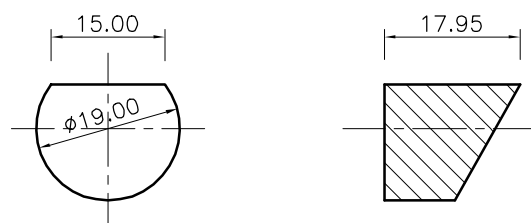

DETALLE DEL TAPON
ESCALA 1:1

NOTA: TODAS LAS DIMENSIONES SON ORIENTATIVAS, PUDIENDO VARIAR DEPENDIENDO DE LA CAÑA QUE SE UTILICE. EL TONO NATURAL APROXIMADO PARA ESTE MODELO ES DO.

	FECHA	NOMBRE	INSTRUMENTO:		
DISEÑO	18-01-2002	JUANMA SANCHEZ BUENO	PITO DE CAÑA		
C.A.D.	18-01-2002	JUANMA SANCHEZ BUENO			
ESCALAS	1/1		FORMATO	DIN A3	REFERENCIA
ORIGEN:	ESPAÑA		PORTAL DE INSTRUMENTOS TRADICIONALES		
			http://www.es-aqui.com/payno/		es-aqui@es-aqui.com